



Standardní

Maximální rozměr obrobku [mm]	1250 X 975 X 300
Maximální hmotnost obrobku [kg]	3000
Pojezdy v ose X a Y [mm]	800 X 600
Pojezd v ose Z [mm]	310
Pojezd v ose U a V [mm]	± 100 X ± 100
Maximální úhel řezu [° / mm]	±30/150
Minimální krok pohonu [mm]	0,0001
Průměr řezacího drátu [mm]	0.10 ~ 0.30
Maximální hmotnost drátu [kg]	16 cca
Hmotnost stroje [kg]	cca 5600
Řídicí systém	FANUC 31i-WB
Velikost paměti vnitřního programu [MB]	8

Volitelné

Osa Z500

Pojezd v ose Z [mm]	510
Maximální rozměry obrobku bez automatických dveří, volitelná osa Z [mm]	1250 x 975 x 500
Maximální rozměry obrobku s automatickými dveřmi, volitelná osa Z [mm]	1250 x 975 x 300

Vodítko 45°

Maximální úhel řezu [° / mm]	± 45°/70
------------------------------	----------

Opce pro cívkou s 30 kg drátu

Maximální hmotnost drátu [kg]	30
-------------------------------	----

Podmínky instalace

Zdroj napětí	AC 200V±10% 3-fáze 50/60 Hz±1 Hz, AC 220V±10 % 3-fáze 60 Hz±1 Hz, Připojovací kabel velikost svorky: 8–5, Příkon: 13 kVA.
Přívod vzduchu	Tlak vzduchu: 0,5–0,7 MPa, Průtok: 160 l/min nebo více Regulator – boční upínací šroub: Rc 1/4.
Chráněná místnost	Obrábění může rušit signál rádia, TV a obdobných přístrojů. V tom případě je pro stroje potřeba vybudovat chráněnou místnost.
Prostředí	Okolní teplota: rozmezí 15-30 °C. Pro vysoce přesné obrábění doporučujeme klimatizovanou místnost 20±1 °C. Instalovat v prostředí bez prachu a olejové mlhy. Vlhkost: 75 % RH nebo méně.
Uzemnění	Umístění stroje by mělo být zvoleno na místě, kde nedochází k vibracím či otřesům. Podlaha pod strojem by měla mít betonový základ o minimální výšce 400 mm. Vibrace s maximální amplitudou 2 nm nebo méně ve frekvenčním pásmu od 10 do 20 Hz. Stroj je doporučen instalovat s odporem uzemnění menším než 10 Ω. Uzemnění musí být nezávisle na jiném zařízení tak, aby nedošlo k poškození způsobeném elektromagnetickým rušením nebo elektrickým výbojem.

FANUC ROBOCUT α -C800iC

Vnější rozměry | Půdorys

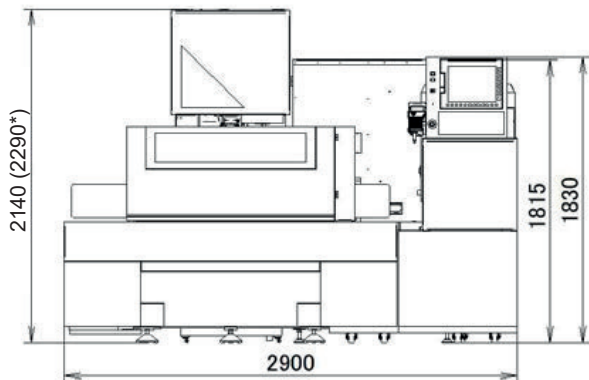

* hodnota v závorce platí, když je otevřen bezpečnostní kryt.

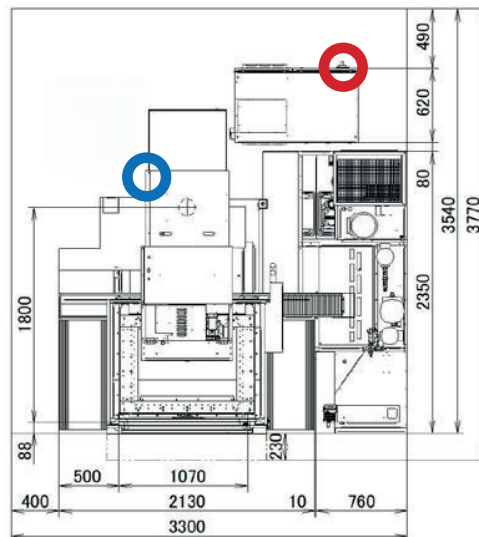

FANUC ROBOCUT α -C800iC Z500

Vnější rozměry | Půdorys

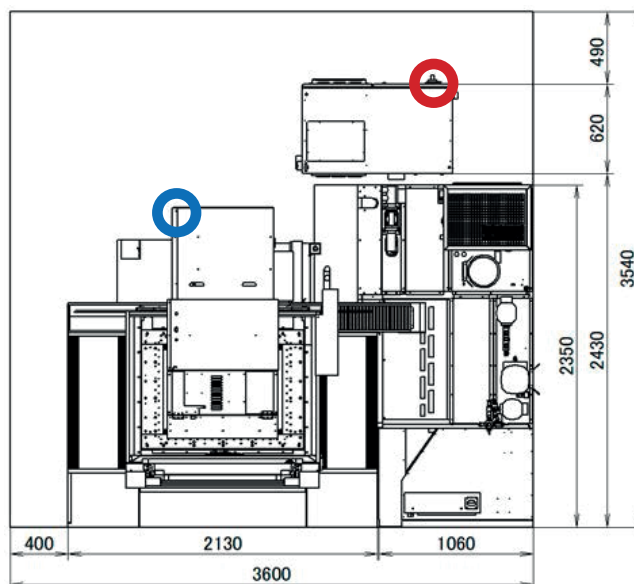
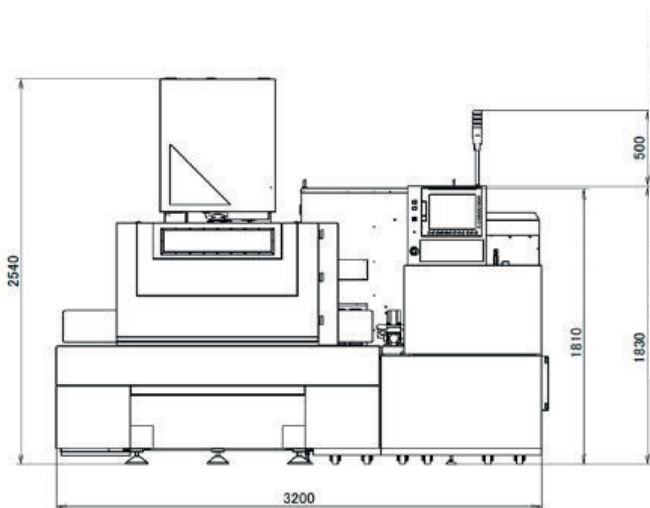

 **Přívod elektrické energie**

 **Přívod stlačeného vzduchu**

Výše uvedený půdorys se vztahuje ke standardnímu typu stroje. Budete-li si chtít objednat volitelné prvky, jako např. podávací jednotku pro 30kg cívky s drátem, kontaktujte PENTA TRADING.